

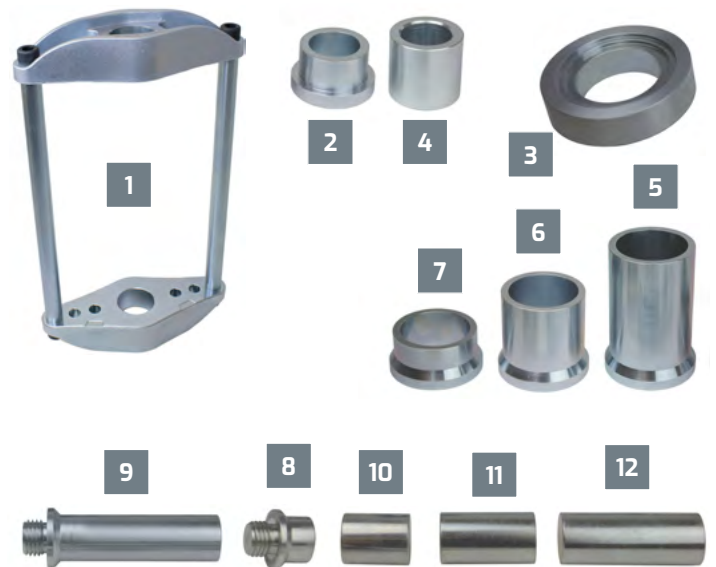

UNIVERSALSATZ ZUM AUSWECHSELN VON ACHSSCHENKELBOLZEN

W-03-00031-45T

Der Satz passt für den Großteil der Kingpin-/Achsschenkelbolzen auf dem Markt, selbst für solche mit konischer Form. Wird zusammen mit einem 45-Tonnen-Hydraulikzylinder mit Schlagfunktion verwendet. Diese einzigartige Funktion ermöglicht beim Ausbau Hammerschläge auf den Zylinder (mit montiertem Schlagkörper 1086-6) in Druckrichtung. Die Schlagfunktion ist äußerst effektiv und überträgt die für einen erfolgreichen Ausbau entscheidenden Vibrationen auf das Material. Kein Ausbau der Welle erforderlich. Das Werkzeug ist einfach zu benutzen und eignet sich auch für Buchsen, die nur schwer zu erreichen sind. Der Satz wird für die an die Marken angepassten Ergänzungssätze, die erstellt wurden, angewendet.



TEILE IM SET:

1	W-03-00031-001	Pressbügel
2	W-03-00006-027	Druckrohr
3	W-03-00006-028	Adapterplatte
4	W-03-00006-030	Druckhülse
5	W-03-00006-006	Druckrohr 130 mm
6	W-03-00006-029	Druckrohr 85 mm

7	W-03-00006-007	Druckrohr 42 mm
8	W-03-00032-001	Druckstange M30, L=30, ø=38 mm
9	W-03-00032-002	Druckstange M30, L=140, ø=38 mm
10	W-03-00032-003	Verlängerung L=50, ø=38 mm
11	W-03-00032-004	Verlängerung L=70, ø=38 mm
12	W-03-00032-005	Verlängerung L=100, ø=38 mm

W-03-00031-200

Aufbausatz für BPW- & SAF-Achsen

Der Satz wird zusammen mit dem Universalsatz 03-00031-45T angewendet. In Kombination mit einem Hydraulikzylinder mit Schlagfunktion ermöglicht es das System, die Achsschenkelbolzen direkt an der Anhängerachse herauszupressen und zu montieren.



TEILE IM SET:

1	W-03-00031-201	Stützbein, 2 St.
2	W-03-00031-202	Verlängerung
3	W-03-00031-203	Verlängerung
4	W-03-00031-204	Verlängerung, 3 St.
5	W-03-00031-205	Pressplatte
6	W-03-00031-206	Pressplatte



W-03-00026

HYDRAULIKZYLINDER 45 TONNEN

Druck- und Zug-Hydraulikzylinder (45 Tonnen). Konstruiert für den täglichen Einsatz in der Kfz-Werkstatt. Vor allem für die Anwendung mit unseren Werkzeugen 03-00016-45T, 03-00031-45T, 03-00022, 03-00027 usw. zum Nabenausbau an schweren Nutzfahrzeugen vorgesehen. Bei Anwendung des Schlagkörpers 03-00026-006 kann der Druck des Hydraulikzylinders mit Schlagkraft kombiniert werden. Gewicht: 11,7 kg. Hublänge: 70 mm. Automatische Rücklauf-funktion.

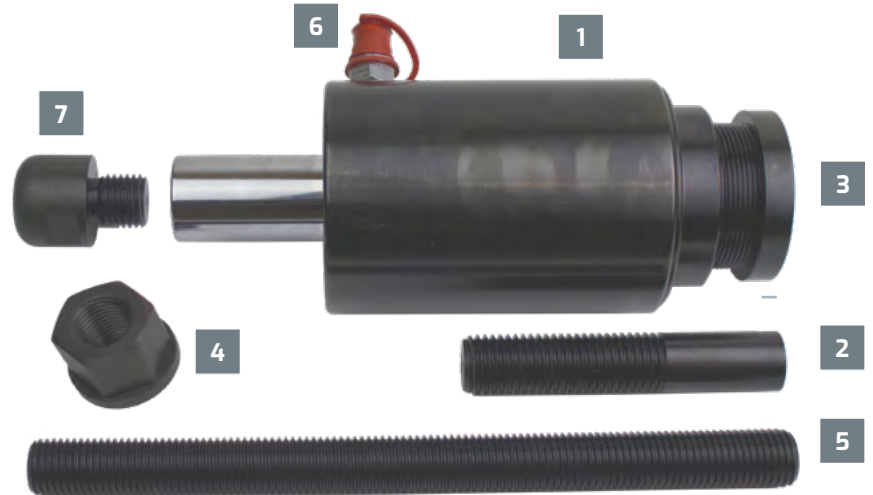

TEILE IM SET:

1	W-03-00026-001	Hydraulikzylinder 45 Tonnen
2	W-03-00026-012	Verstellbare Druckstange M30 145 mm
3	Res 1090-05-04	Schutzring für Gewinde (2,5")
4	RES 4035	Kragennutter M27
5	RES 4036	Zugstange M27 330 mm
6	RES 4306	CEJN - Verschraubung
7	W-03-00026-006	Schlagkörper M27

Weitere Zubehörsätze für z. B. Mercedes und MAN erhältlich!



Universalsatz zum Auswechseln von Kingpin/Achsschenbolzen



Aufbausatz für BPW & SAF Kingpin-/Achsschenbolzen

Kontakt

JOSAM Richttechnik GmbH
Professionelle
NFZ-Werkstattausrüstung

Siebenstücken 9
24558 Henstedt-Ulzburg
Telefon: +49 4193 - 5029970
Fax: +49 4193 - 5029966