

- Balkar för JOSAM Ramrikt.**
 - Avloppsbrunnar placeras där så befärens vara lämpligt vid varje enskilt inbyggnadsfall. Eventuellt utsläppts brunn ersätts med enbart löstagbart lock enligt snitt A -- A-02.
 - Svetsad distans som borttages efter injicering.
 - Dräneringsport.
- Fundamentramen för JOSAM Richtgerät.**
 - Sammelstellen für Wasserablauf zum Kanalsystem können an die geeigneten Stellen platziert werden. Evtl. ausgelassene Sammelstelle soll durch wegnehmbarer Deckel ersetzt werden nach schnitt A -- A-02.
 - Geschweißtes Distanzblech nach betonieren wegzunehmen.
 - Durchbruch für Wasserablauf.
- Beams for JOSAM Framestraightener.**
 - Place drainages where most convenient on each specific embedment. If a drainage is excluded use cover only as shown in cut A -- A-02.
 - Welded distance plates are to be removed when concrete casting is finished.
 - Opening for drainage.
- Plan d'infrastructure pour base de redressement JOSAM.**
 - Concernant 1: Places les puis de décolement aux endroits appropriés pour chaque construction propre. Les puis qui ne peuvent être construits sont remplacés avec seulement un couvercle détachable selon coupe A -- A-02.
 - Plaque de distance soudée qui est enlevée après le moulage.
 - Partie de drainage.
- Basidor fundamental para equipo enderezador JOSAM.**
 - Detalle 1: Instrucciones para el desque. Tapa y tornil son desmontables para fines de limpieza. Véase sección A -- A-02.
 - Chapa distanciadora -- debe de quitarse después del montaje.
 - Hacer hueco para la salida del agua.
- Ancoraggio per rodottatura tela JOSAM.**
 - Riguardando 1: Piazare i pozzi di scarico dove torna bene in ogni costruzioni particolare. Ex. pozzo escluso va sostituito con un coperchio detachabile secondo taglio A -- A-02.
 - Togliere le distanze e soldature dopo la gettata.
 - Porto di drenaggio.

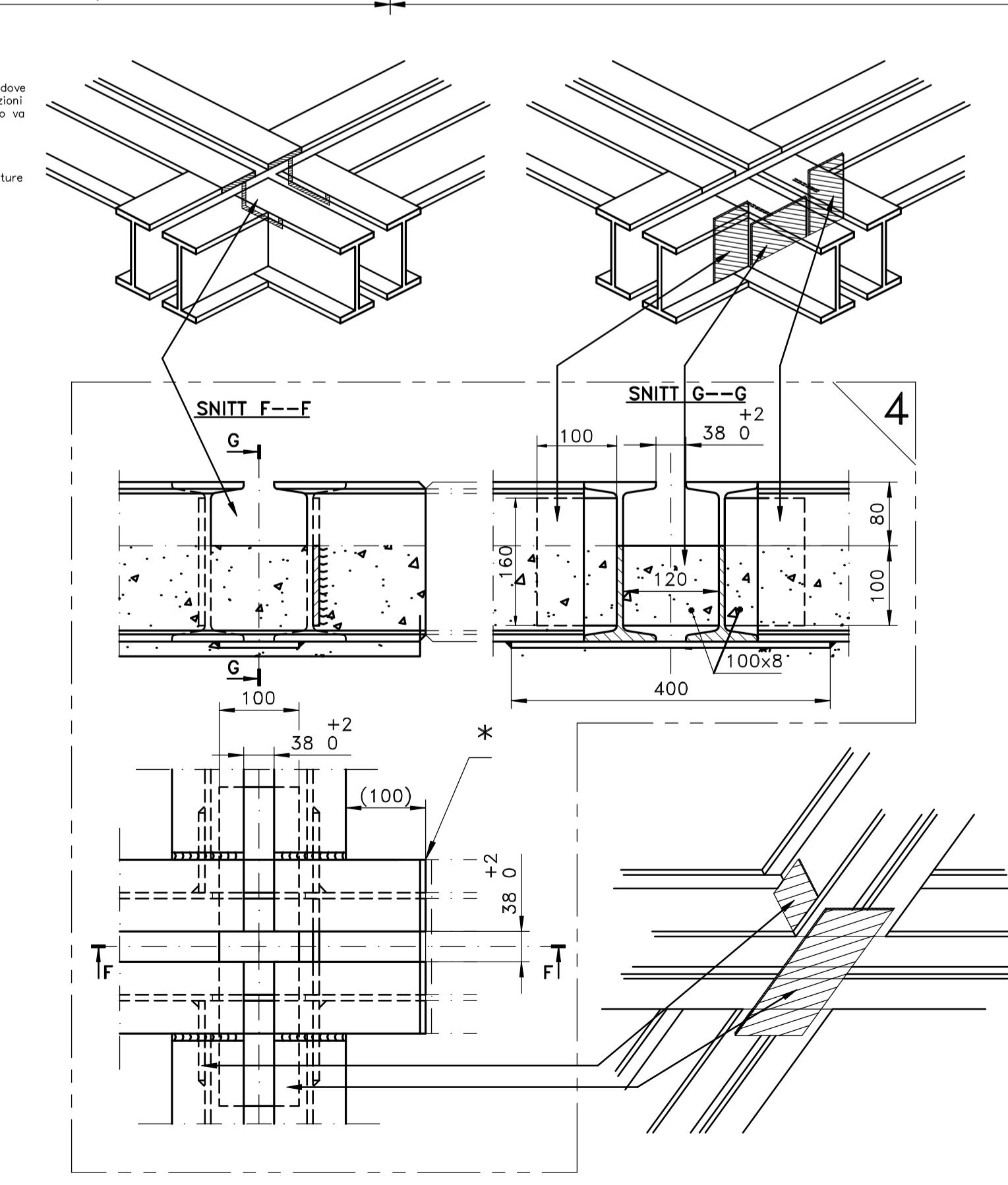
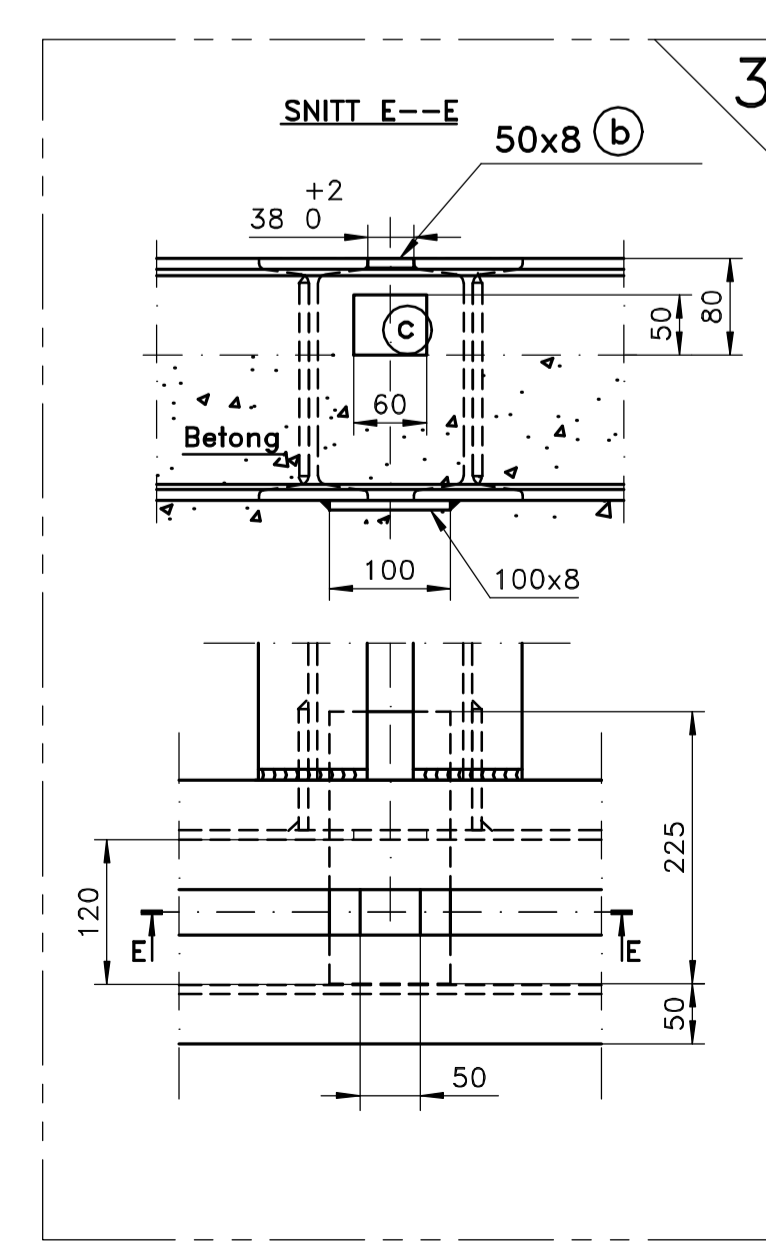
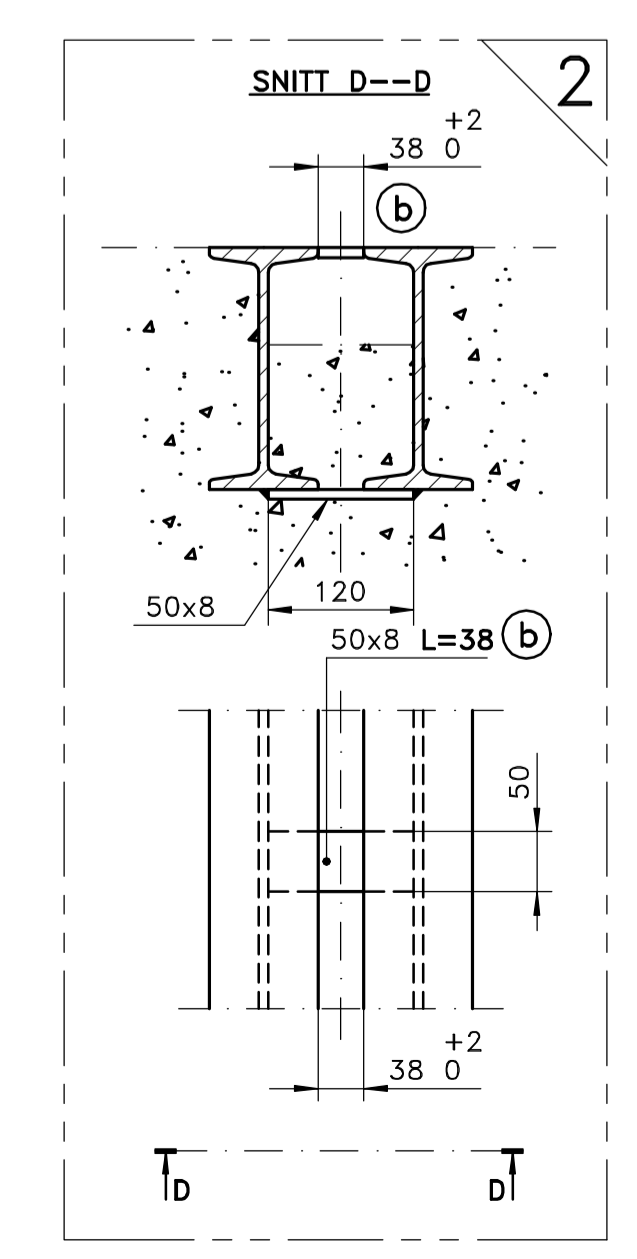
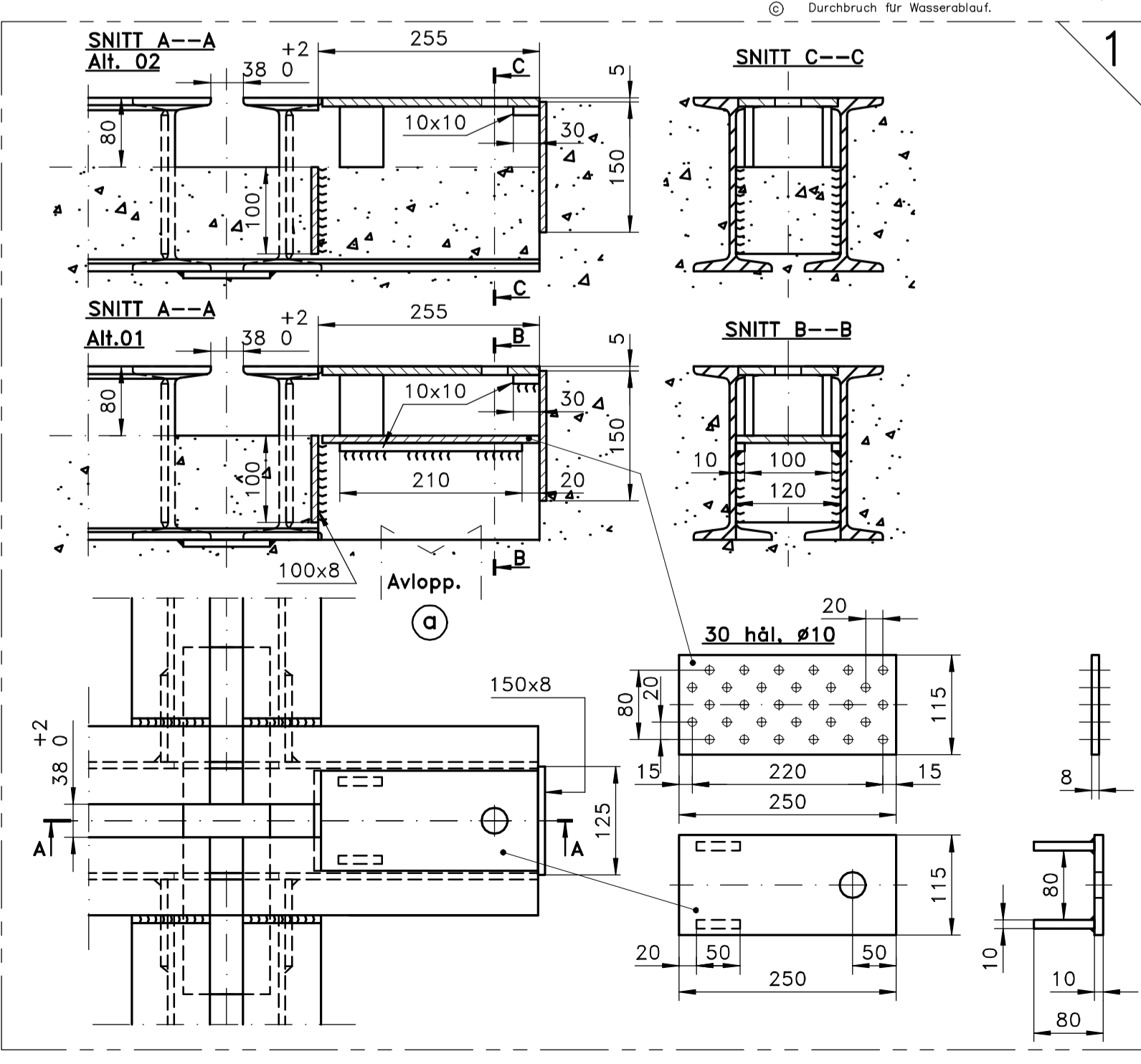

Def. -nr	Yr	Yr	Yr	Yr	Benämning	Ritn.-nr.	Mod-nr	Ämne
								Dimension
Yr bearbetade med								
skärbrände	+ IT14	ej skär.	+ IT17	Yrsmhet	<p>JOSAM Tel +46 19 304000 Fax +46 19 320316</p>			
verktyg	+ 2	verktyg	+ 2	Römm m				
Skarpa kanter brutna								
Material					Benämning			
INP 200					BALKAR FÖR			
Ytbehandling					JOSAM RAMRIKT			
					BRED HYTTRUTA			
Datum	Konstr./rit	Skala	Godk.		Ritn.-nr.	Utgåva		
981102	P.L	1:20	A.J		J0117	1		